



Catalogo Solare Termico

SISTEMA A CIRCOLAZIONE NATURALE

- SU 300 LR 2xF-XXL

DESCRIZIONE

Il sistema a circolazione naturale è il classico sistema solare che si può installare su tetto piano o tetto a falda e che associa la semplicità di impianto all'alto rendimento dei sistemi Sunwood. Il serbatoio è in acciaio vetrificato (DIN 4753 a 870 °C) isolato con schiuma poliuretanicica spessore 50 mm e densità 45 kg/m³. I pannelli sono altamente selettivi agli ossidi di Titanio e consentono un elevatissimo valore dell'incentivo (Conto Termico 2.0). La versione **LR (Low Rear)** consente l'installazione del serbatoio in posizione parzialmente nascosta dietro i collettori riducendo l'impatto estetico dell'installazione. Il telaio di supporto a corredo è solo per tetto piano (TP) o universale (TF) consentendo entrambe le tipologie installative (tetto piano/tetto a falda).

FUNZIONAMENTO IN SINTESI

La miscela glicolata contenuta all'interno del pannello solare una volta riscaldata, grazie alla differenza di densità, mette in moto la circolazione e va a confluire nello scambiatore ad intercapedine del serbatoio che cede, con una superficie di scambio opportunamente dimensionata, il calore all'acqua sanitaria contenuta all'interno.

I sistemi sono dotati di:

- termostato
- resistenza 1,5 kW

garanzia:

10 anni collettori
5 anni serbatoio

Sistema
SU 300 LR 2xF-XXL

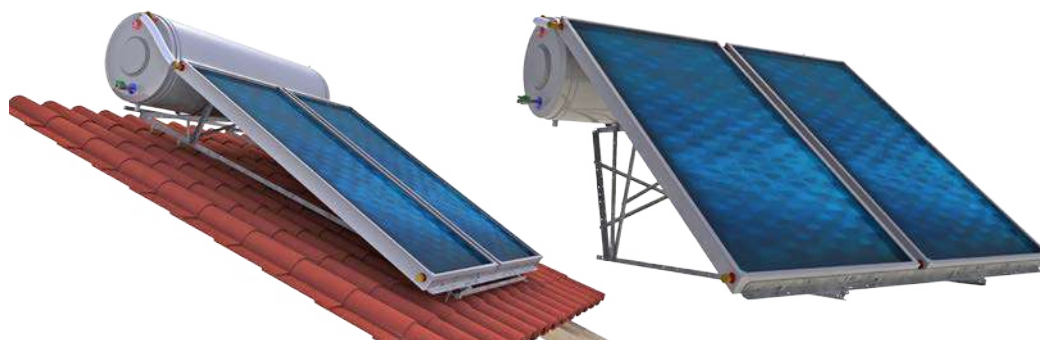

COMPONENTI DEL SISTEMA

SU 300 LR 2xF-XXL

Nr 2 collettori solari ad altissima efficienza da 2,72 m² (mod.F-XXL)

Nr 1 serbatoio da 300 lt con scambiatore ad intercapedine

Nr 1 traliccio di supporto LR per installazione su tetto piano (TP) o universale (TF) con bollitore nascosto dietro i pannelli

Nr 1 kit di connessione per completare l'installazione

Antigelo propilenico puro da miscelare

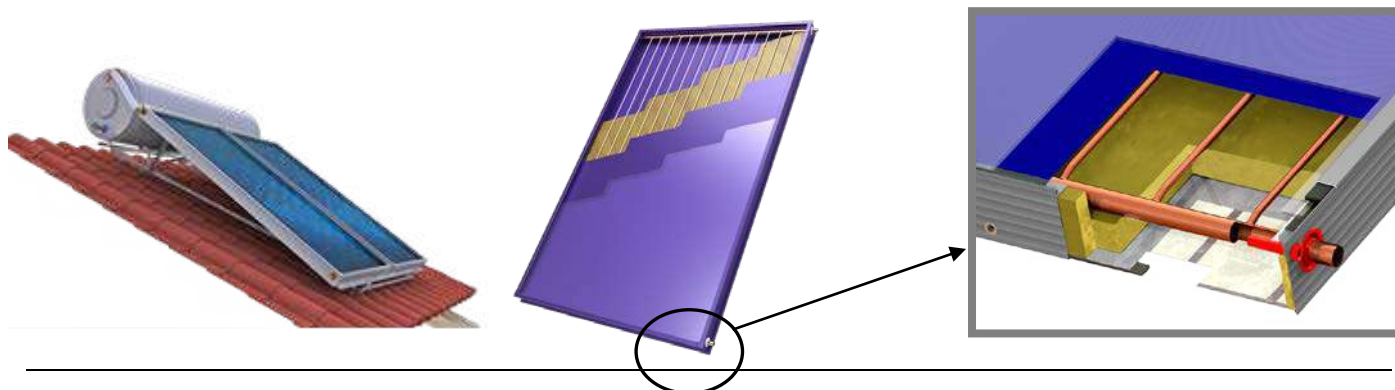

CARATTERISTICHE DEL SISTEMA

		SU 300 LR 2xF-XXL (n. 2 collettori F-XXL)
Superficie lorda complessiva	m ²	5,44 (n°2 x 2,72)
Superficie assorb. complessiva	m ²	5,14 (n°2 x 2,57)
CARATTERISTICHE DEL PANNELLO		
Modello		F-XXL
Dimensioni	mm	2160x1260x86
Peso	kg	48
Contenuto di fluido	lt	1,85
Superficie di assorbimento	m ²	2,57
Superficie lorda	m ²	2,72
SPECIFICHE TERMICHE [valori riferiti alla superficie lorda, EN ISO 9806:2013]		
Rendimento ottico η_0	%	77,4
Perdita termica a_1	W/m ² K	3,16
Perdita termica a_2	W/m ² K ²	0,012
Fattore di correzione angolare (IAM (K_{θ} at 50°))		0,96
Temperatura di stagnazione	° C	190
Potenza di picco	W	2.105
Certificazioni		UNI EN 12975-KEYMARK
CARATTERISTICHE BOLLITORE		
Volume accumulato	litri	286
Accumulo		In lamiera di acciaio ad elevato spessore (3,0 mm) isolamento in poliuretano espanso 50 mm (45 kg/m ³) senza CFC
Mantello		Acciaio zincato a caldo, verniciato a polveri RAL9006
Dimensioni	mm	580 x 1970
Peso	kg	130
P max di eserc. (ACS)	bar	10
P max di eserc. intercapedine	bar	3
Protezione / trattamento del serbatoio		DOPPIA VETRIFICAZIONE + 2 x BARRE DI ANODO DI MAGNESIO
Superficie di scambio intercapedine	m ²	1,79
Capacità intercapedine	litri	25,8
Resistenza elettrica	W	1,5 kW
CARATTERISTICHE TRALICCIO		
Traliccio di supporto		Traliccio LR per tetto piano (TP) o universale (TF) in acciaio zincato con bollitore nascosto)
CODICE		(TP) 0611132 - (TF) 0616290
Max. Contributo Conto Termico 2.0 per ACS del sistema		2.054 €

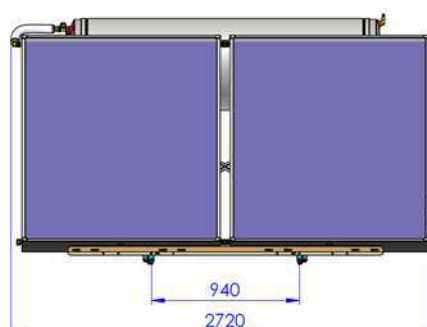
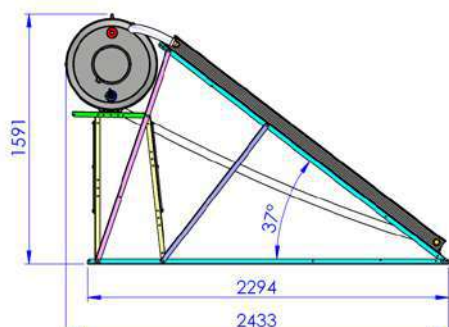



Distribuito da:

Uno Energie

Via Monte Aguzzo, 5 - 06034 Foligno (PG) Italia

info@unoenergie.com - www.unoenergie.com

Tel. +39 0742431085 Fax. +39 0742431085 - Mobile 392.0695422



www.unoenergie.com