

Alimentatore Dimmerabile PHILIPS Xitanium 40W da Pulsante o DALI

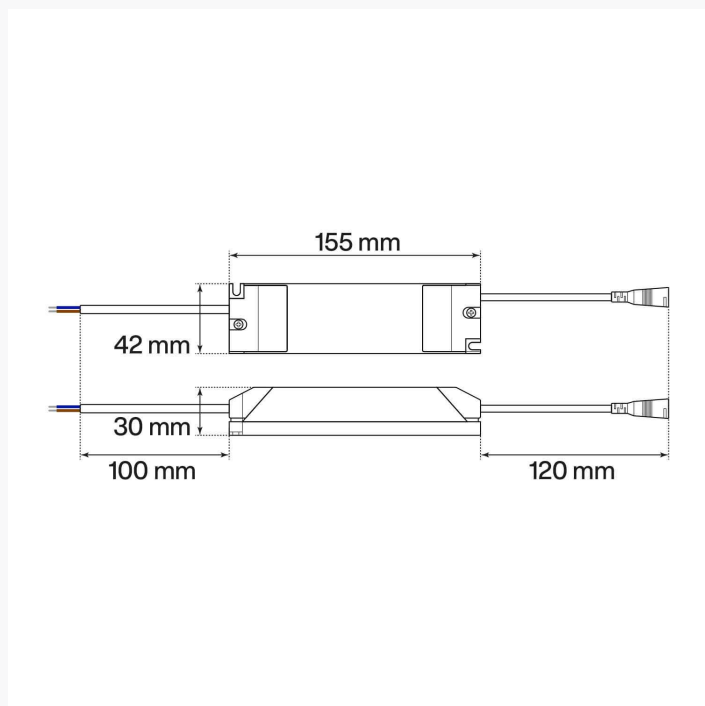

Scheda Tecnica

Potenza	40 W
Dimensioni	155 x 30 mm
Tensione di Alimentazione	220-240 V
Materiale	Policarbonato
Grado di Protezione	IP20
Dimmerabile	Dali
Corrente in uscita	DA 0.9 a 1.05 Ah
Certificati	CE, ROHS, DALI-2
Classe di Protezione Elettrica	Classe II

Dettagli prodotto

Alimentatore dimmerabile Push e DALI di Philips, della serie professionale XITANIUM, con funzione di memoria. È isolato in classe II e possiede la certificazione DALI-2, che garantisce la qualità costruttiva e la compatibilità con i sistemi DALI. È dotato di stabilizzatore di corrente in uscita, oltre che di un sistema di protezione dai cortocircuiti. Inoltre può essere dimmerato sia con dimmer o centraline DALI, con quelle DALI2 ma può anche semplicemente essere dimmerato con un normale pulsante PUSH. Grazie a due piccoli selettori, permette di selezionare l'ampereaggio in uscita, da un minimo di 0.9Ah a un massimo di 1.05Ah. La funzione di memoria permette di mantenere l'ultima luminosità impostata quando il pannello viene riacceso, anche in caso di mancanza di tensione. Questo alimentatore permette di dimmerare con DALI i seguenti pannelli: PANNELLO 60x60 40W INCASSO PANNELLO 60X60 40W INCASSO UGR19 PANNELLO 60X60 44W INCASSO CORNICE 60X60 44W INCASSO PANNELLO 120X30 44W INCASSO PANNELLO 120X60 88W INCASSO PANNELLO 60X60 40W PLAFONIERA PANNELLO 60X60 40W PLAFONIERA UGR19 PANNELLO 60X60 44W PLAFONIERA PANNELLO 120X30 44W PLAFONIERA PANNELLO 120X60 PLAFONIERA PANNELLO 60X60 40W SOSPENSIONE PANNELLO 60X60 40W PLAFONIERA UGR19 PANNELLO 60X60 44W SOSPENSIONE PANNELLO 120X30 44W SOSPENSIONE PANNELLO 120X60 SOSPENSIONE

Disponibile nella versione:

UN9290034256	Dimmerabile DALI 2.0
--------------	----------------------