

Sistema video a 2 fili serie TWO

TWO-DX471

7" COLOR TFT Wi-Fi MONITOR

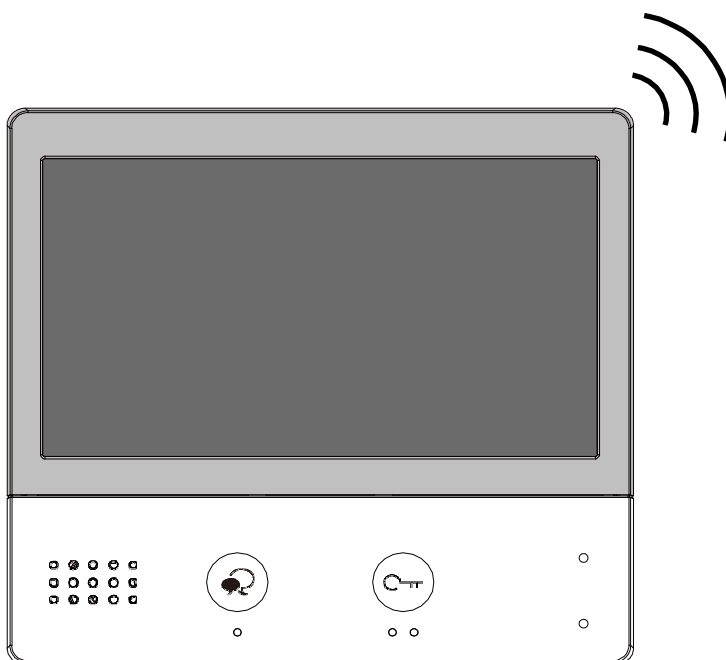

- Leggere attentamente questo manuale prima di utilizzare il prodotto acquistato e conservarlo bene per un uso futuro.
- Si prega di notare che le immagini e le mappe degli schizzi in questo manuale potrebbero essere diverse dal prodotto reale.

Contenuti

1.Parti e Funzioni	1
2.Montaggio	2
3.Menù principale	3
4. Rispondere a una chiamata	5
5.Panoramica & Zoom	6
6.Monitoraggio	6
7.Chiamata un'altra stanza o appartamento(Citofono)	8
8.Visualizza e registra una chiamata	10
9.Attiva luce scala.....	11
10. Funzione non disturbare	12
11.Deviare una chiama	13
12. Impostazioni	14
accedere interfaccia di impostazione	14
Impostazione del tono di chiamata	15
Impostazioni generali	15
Impostazioni per l'installatore	19
Impostazione wifi senza fili.....	26
Funzioni utili	30
13. Scarica VDP per collegare APP	31
14. Vedere i posti esterni con VDP APP	32
15. Specifiche	33
16. Precauzioni	33

1. Parti e Funzioni

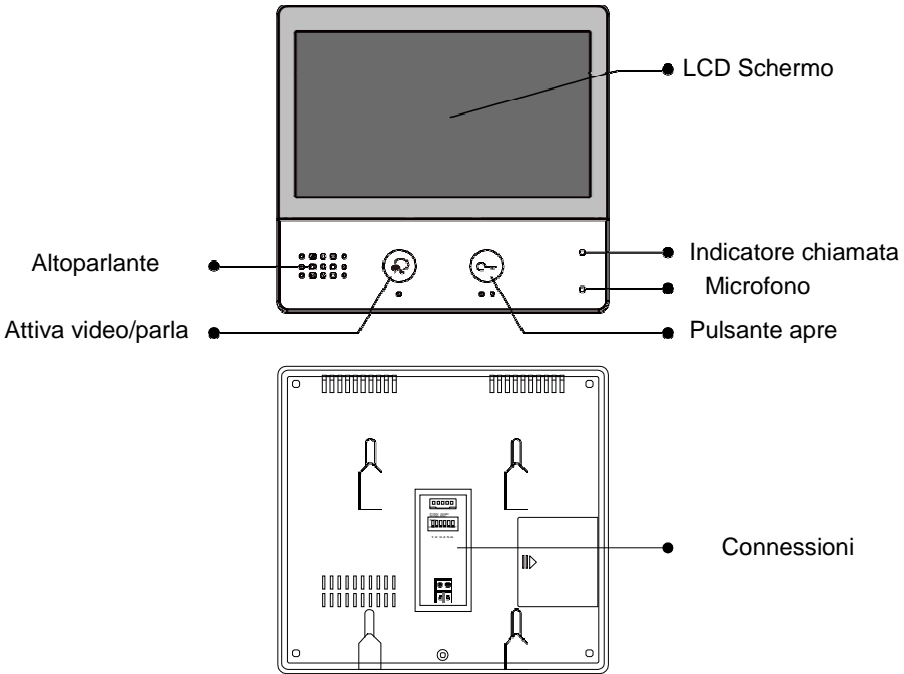

Funzioni chiave

Altoparlante	Ascolta la voce del visitatore
Attiva video/parla	Premere per comunicare con mani libere insieme a visitatore; Premere a Visualizza il all'aperto condizione in stand-by modalità.
LCD schermo	Schermo per vedere immagine visitatore e impostazioni
Led indicatore	Indica la presenza di alimentazione Indica lo stato chiamate
Microfono	Trasmettere l'audio dal monitor al posto esterno
Pulsante apertura	Premere per sbloccare la porta.
Connessione porta	Morsetti per collegare il bus.

Descrizione terminali

SW+,SW-: Connessione chiamata campanello supplementare fuori porta.

RING, GND: collegamento cicalino extra.

POW, GND: 12~16V extra alimentazione sempre presente.

SETTAGGIO INTERRUTTORI:

Totale 6 bit potere essere configurato.

- **Bit1~Bit5:** impostazione del codice utentedi chiamata.
- **Bit6:** Adattatore dell'impedenza video anti disturbo.

L1, L2: Bus linea terminale.

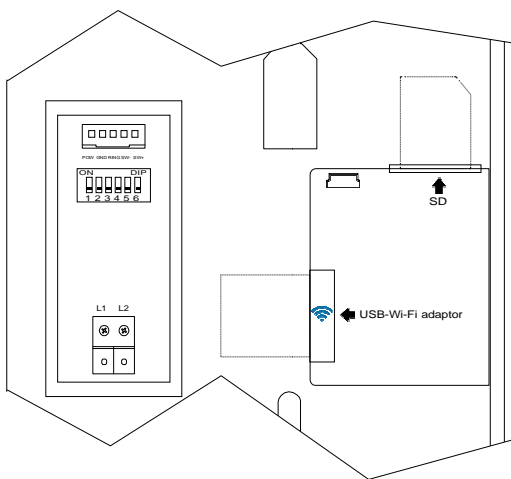

2. Montaggio

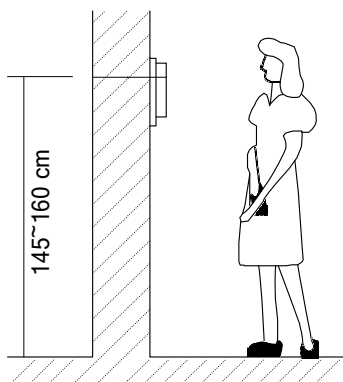
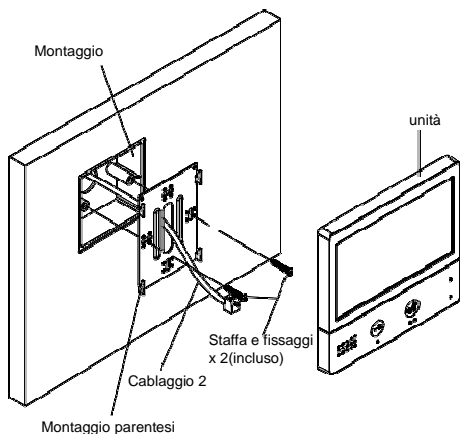

l'installazione corretta è suggerita a 145~160 cm.

1. Si consiglia di usare le viti e la staffa incluse nella scatola.
2. Il monitor ha bisogno di soli 2 fili per il collegamento.

3. Montare l'unità alla parete, rendere sicuro il fissaggio e usare la staffa in dotazione.

3. Menu principale

Il menù principale è il tuo punto di partenza per usare il monitor.

Tocca qualunque parte dello schermo per accenderlo quando si trova in modalità stand-by, il menu principale appare come segue:

Visionare i posti esterni

Tocca il simbolo della telecamera per visionare i posti esterni.

Tocca una di queste icone per accedere direttamente alle funzioni indicate.

Attuale Data e ora .
Tocca per accedere e impostare dataeora.

Barra di stato

Luce scala

Tocca il simbolo lampada per fare commutare l'attuatore RLC.

Sorgente di rete

Tocca per accedere ai parametri di rete e visionare il QR code.

Chiamata interna

Tocca per accedere alla sezione chiamate interne e al piano.

Chiamata registrate

Tocca per vedere la lista delle chiamate registrate e perse.

Impostazioni

Tocca per accedere alle impostazioni principali.

Chiudere

Tocca per spegnere lo schermo e rimanere in modalità stand-by.

Chiamata Scena



Tocco per attivare le funzioni di Non disturbare, deviare la chiamata.



Stato Wifi
Tocca per accedere alla sezione Wifi.

Funzione stato

Icona	specifica	Descrizione
	Chiamata persa	Visualizza quando c'è una chiamata persa non letta. Tocca per la visione dell chiamate perse e registrate.
	No disturbare	Funzione non disturbare attiva.
	Trasferimento chiamata	Funzione trasferimento chiamata attivo.
	Sorgente di rete wifi collegata e attiva.	Tocca per accedere alla sorgente server e alla configurazione di rete.
	Sorgente di rete scollegata	
	Sorgente server, connessione attiva e non collegata.	

Icona	specifica	Descrizione
	Connessione WIFI attiva e non collegata.	Tocca per accedere alla sezione WIFI ed effettuare la connessione alla rete locale.
	WIFI connessione disabilitata.	
	WIFI connessione attiva e configurata.	

Mentre parliamo con un posto esterno

Visualizza con quale posto esterno stiamo conversando.

Visualizza la durata della conversazione.

5 Pulsante direzione pad, zoom e ingrandisci il foto.

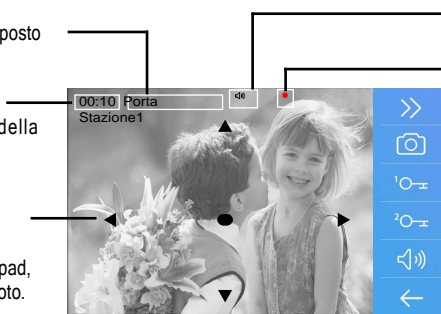

Stato della conversazione, sblocco ecc.

Rosso mentre registra.

Nota: Il 5 direzione pad permette la visione a occhio di pesce e quindi scenario largo.

4. Rispondere a una chiamata

1. Tocca per rispondere alla chiamata. A fine chiamata tocca per terminarla.

2. Se necessario, durante la chiamata tocca per attivare l'audio/ video regolazione parametri.

3. Tocca per registrare l'immagine/ video.

4. Toccare le icone per regolare il parametri video a tuo piacere.

Regola il colore dell'immagine.
Regola la luminosità dell'immagine. Regolare il volume.

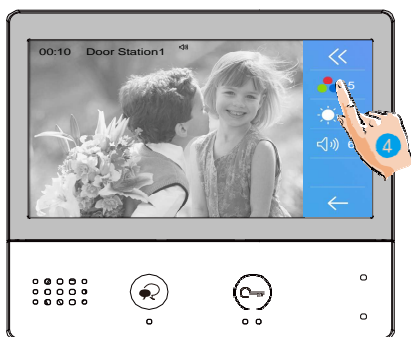



5. Toccalo per aprire la porta serratura per visitatore.

Il visualizzazione chiave serratura brevemente sullo schermo, per indicare che è stata la serratura della porta



rilasciato.

5. vista panoramica e Ingrandisci

Se vuole a vedere maggiore dettaglio di visitatori, muoviti a il desiderato posizione    _ il schermo a Visualizza il Immagine in ansimare & Ingrandisci modalità.

1. Tocco esso a attivare il panoramicae funzione di zoom.



6. Monitoraggio

Questa sezione può essere utilizzata per monitorare la tua casa abilitando una delle telecamere all'interno dell'appartamento, gli spazi comuni (es. autorimesse, giardino), e al ingresso.

1. Tocco esso a Schermo il macchine fotografichein il tuo sistema



2. Tocco esso a attivare il desideratotelecamera su Monitorare l'interfaccia.

3. Esso è possibile a ">" (Schermo in sequenza) l'altro macchine fotografiche.

4. Tocco esso a Restituzione il precedentemenù.

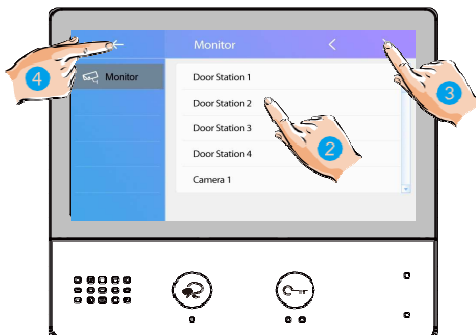

5. Tocco esso a attivare il specificato telecamera in scorciatoia.

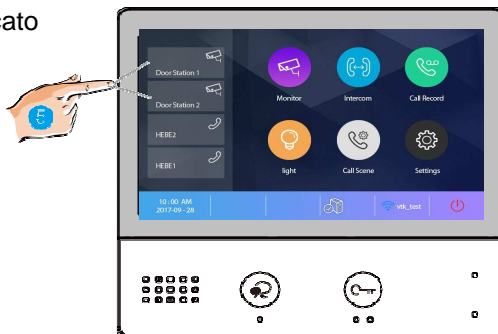

Il Schermo Spettacoli il immagini registrato di il attivo telecamera.

6. Se la fotocamera appartiene a un Posto esterno, toccalo per attivarlo Audio comunicazione. Tocco esso di nuovo a restituire il Tenere sotto controllo interfaccia.

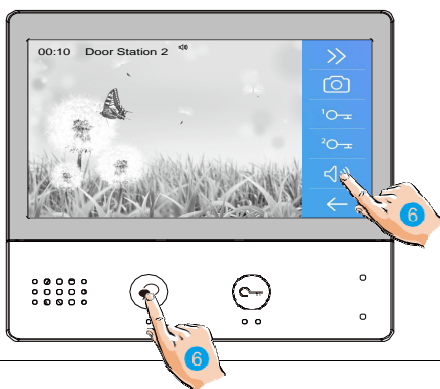

7. Chiamata Un altro Camera o Appartamento (Citofono)

È possibile comunicare con un altro dispositivo installato in un'altra stanza del appartamento o insieme a un dispositivo di un altro appartamento.

1. Tocco esso a Schermo il disponibilecitofoni.
2. Tocco esso a Schermo il disponibileLista di nomi chiamate.
3. Toccalo per attivare il comunicazione con il desideratocitofono.

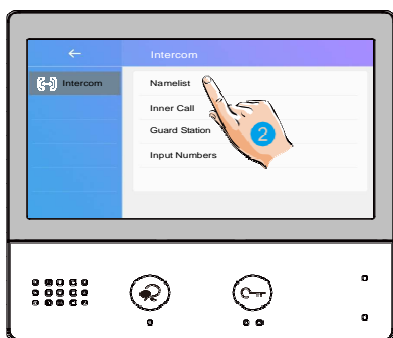
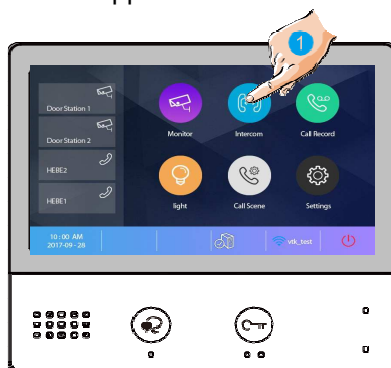

il chiamata è attivo.

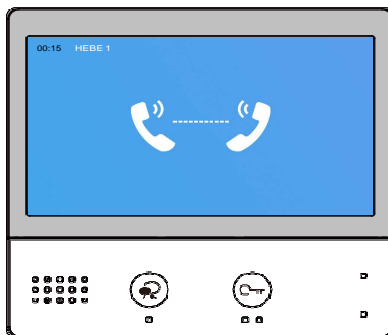

4. Toccalo per attivare il comunicazione insieme a un altro camera.

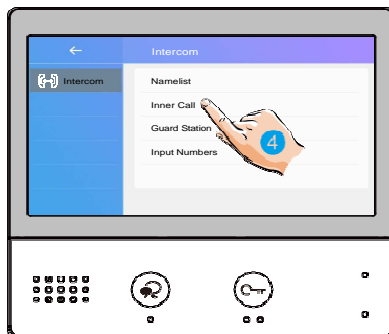

5. Toccalo per attivare il comunicazione insieme a guardia stazione.

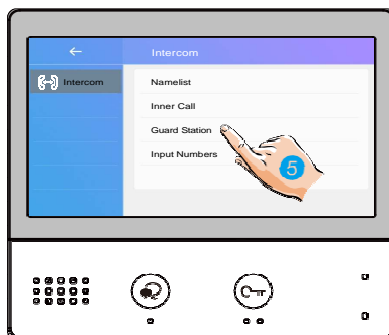

6. Se il sistema non ha il numero di camera che desideri, puoi inserire altro numero di camera. Toccalo per entrare ingresso numeri interfaccia.



7. Ingresso il camera numeri Voi volere.



Nota: quando si riceve una chiamata dal Posto Esterno mentre il posto interno è in "citofono"modalità, il sistema segue la priorità regole e finisce l'attivo chiamata.

8. Visualizzazione Chiamata Disco

quando là sono uno o più Non letto record di chiamata in il segreteria telefonica, cliccando l'icona li mostra.

1. Tocco esso a accedere chiamata disco interfaccia e visualizzare i record. Questi record includere chiamate perse, chiamate in arrivo, estro verso chiamate e riproduzione.

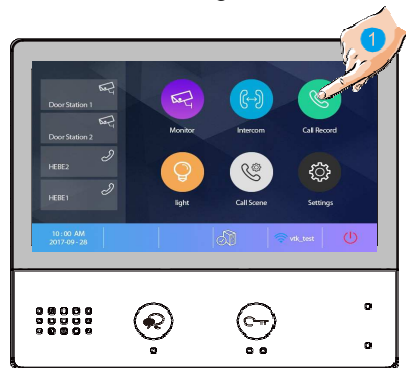

2. Touch it to show the missed calls.

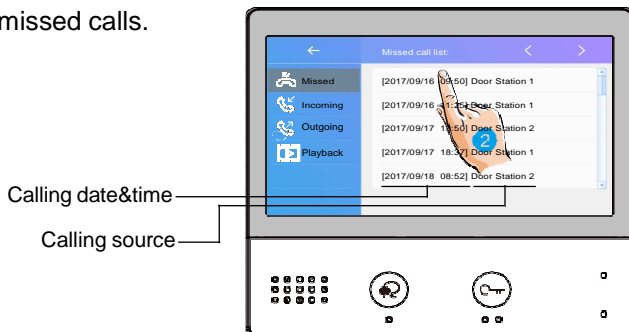

Il informazioni Voi Selezionare è giocato indietro automaticamente.

3. Tocco esso a scorrere interfaccia.

4. Tocco esso a eliminare il Immagine.



9. Luce scala di apertura

Nota: Il scala leggero Dovrebbe essere collegato su il sistema, e questo funzione Dovrebbe essere supportato di RLC. Per favore fare riferimento a RLC utente istruzione in dettaglio.

1. Tocco esso a aprire ilscala leggero.

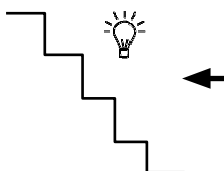

10. No Disturbare Funzione

Se Voi non volere a essere disturbato, per esempio, A notte. Attivazione il muto funzione è necessario per te.

1. Tocco esso a accedere chiamata scena inter



2. Tocco esso a impostare il No disturbare modalità: NoDisturbare 8H e No Disturbare Sempre.

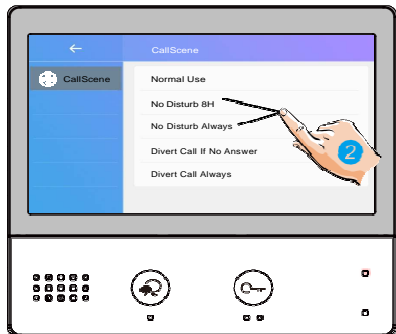

No Disturb 8H : La chiamata da posto esterno o altri monitor sarà vietata per le 8 ore.

No Disturb Always : Le chiamate da posto esterno o altri monitor saranno vietate a tutti il tempo fino a la funzione è rilasciato.

Nota:

* L'indicatore No Disturb passa da verde a rosso, per indicare che la funzione No Disturb è attivaha stato attivato.

* Questa funzione verrà eseguita immediatamente se selezionata e la barra di stato

nel menu principale interfaccia volere mostrare "🔌" icona.

11. Deviare Chiamata

La chiamata dal posto esterno può essere deviata sul tuo telefono. si prega di notare che questofunzione dovrebbe essere sostenuto da Wi-Fi o SORSO Rete.

1. Tocco esso a accedere chiamata scena inter



2. Toccalo per impostare la modalità di deviazione delle chiamate: Devia chiamata in caso di mancata risposta e devia chiamataSempre.

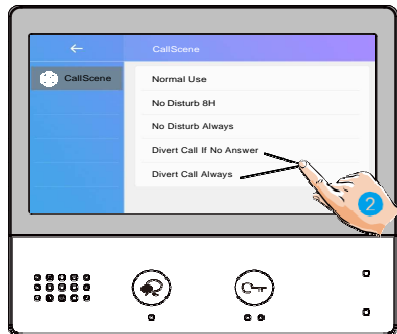

Devia chiamata in caso di mancata risposta : se nessuno risponde alla chiamata entro 30 secondi dalla ricezione della chiamataporta stazione, deviazioni la chiamata allo smartphone.

In questa modalità, il monitor aprirà sempre lo schermo e mostrerà l'immagine dal posto esterno durante la deviazione, se il monitor risponde alla chiamata in questo momento, la deviazione si concluderà immediatamente. **Devia sempre chiamata** : quando riceve una chiamata dal citofono , devia la chiamata allo smartphone direttamente.

In questo modalità, il tenere sotto controllo volere chiuso spento il schermo dopo deviare con successo, ma Voi potere ancora utilizzo esso in normale.

Nota:

* Se deviare il chiamata a intelligente Telefono attraverso Sorso troncatura, Bisogna a scegliere

uno.

* Questa funzione verrà eseguita immediatamente se selezionata e la barra di stato nel menu principale interfaccia volere mostrare icona " " .



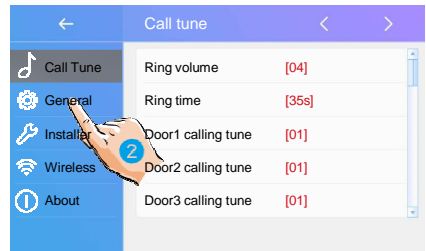

12. Collocamento

accedere collocamento interfaccia

1. Tocco esso a accedere collocamento inter



2. Tocco il icona per il desiderato personalizzazione, scegliendo tra:

 Call Tune >	Ring volume - Ring time - Door1/2/3/4 calling tune - Doorbell calling tune -Intercom calling tune -InnerCall calling tune -GuardCall calling tune
 General >	Date and time -Language -Monitor time -Shortcut setting -SD card - Screen on in divert - Restore to default - VDP Connect
 Installer >	Current address -Intercom enable - IPC Setting - Monitor light manage - System setting - FW upgrade - Unlock time - Unlock mode - Auto reboot - Reboot
 Wireless >	Wi-Fi switch -Wlan setting -Wireless device regist - SIP config - SIP tools
 About >	All kinds of device information

Squillo tono collocamento

Il squillo chiamata tono potere essere impostare individualmente a distinguere diverso chiamando fonti.

Totale 22 toni potere essere selezionato.

1. Tocco esso a accedere
chiamata sintonizzare
collocamento interfaccia.

2. Tocco il collocamento elemento a
Selezionare il tono di chiamata.

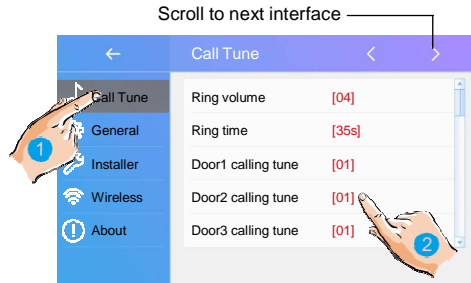

Squillo volume : regolare il suoneria volume.

Squillo tempo : regolare il suoneria tempo.

Porta 1/2/3/4 chiamando sintonizzare : chiamata tono a partire dal porta 1/2/3/4 Ingresso pannello.

Campanello di casa chiamando sintonizzare : chiamata tono a partire dal campanello di casa.

Citofono chiamando sintonizzare : chiamata tono a partire dal un citofono di un altro appartamento.

Chiamata interna chiamando sintonizzare : chiamata tono a partire dal un citofono in il tuo appartamento.

GuardCall chiamando sintonizzare : chiamata tono a partire dal il Gurad unità.

Generale collocamento

Questo sezione contiene il generale impostazioni e dispositivo informazione.

1. Tocco esso a accedere generale
collocamento interfaccia.

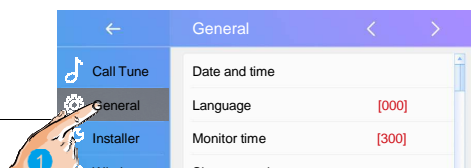

Data e tempo collocamento

Il attuale Data e tempo può essere modificato A qualunque tempo.



1. Tocco esso a accedere il Data tempo impostare interfaccia.
2. Tocco esso a Selezionare il elemento Voi volere a modificare.

Data modalità : 2 Schermo modalità: mese/data/anno e data/mese/anno

Tempo modalità : 2 Schermo modalità: ORA_12 e ORA_24.

Data : tocco esso a impostare il Data .

Tempo : tocco esso a impostare il tempo.

Tempo zona : tocco esso a impostare il tempo zona in il tuo nazione.

Tempo auto aggiornamento : **Disattivare**: Dovrebbe impostare il tempo manualmente.

Abilitare: potere sincronizzare iltempo di sistema

Mutevole il Schermo linguaggio

La lingua predefinita può essere personalizzata. Ma puoi cambiarlo secondo il tuo desideriolinguaggio A qualunque tempo.

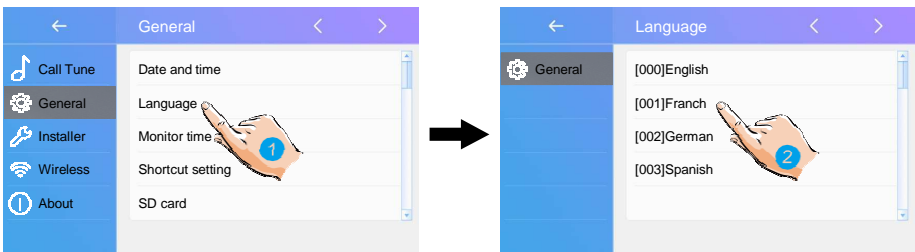

1. Tocco esso a accedere il linguaggio interfaccia.
2. Selezionare il bersaglio linguaggio, e poi tocco esso a Confermare.

*Se il bersaglio linguaggio è non trovato in il finestra, tocco > icona a scorrere prossimo interfaccia.

Collocamento tenere sotto controllo tempo

Il tempo di monitoraggio può essere modificato in qualsiasi momento. È disponibile per impostare 30s, 60s, 90s, 120, 150, anni '80, 210, 240, anni 270, 300.

* anni '30 è il predefinito tenere sotto controllo tempo.

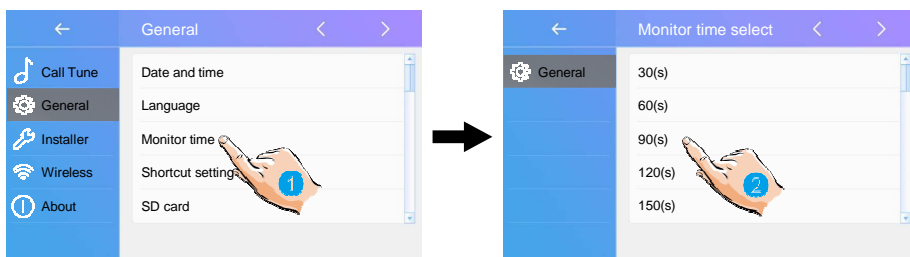

1. Tocco esso a accedere il tenere sotto controllo tempo Selezionare interfaccia.
2. Selezionare il monitorare il tempo tu vuoi, e quindi toccare a Confermare.

Scorciatoia collocamento

In questa sezione è possibile selezionare le 4 azioni rapide che appariranno sulcassa interfaccia.

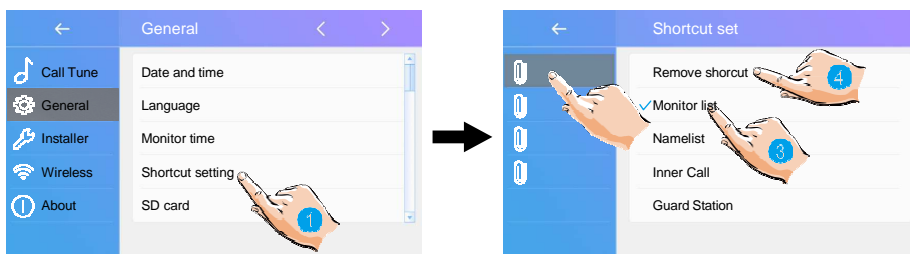

1. Tocco esso a accedere il scorciatoia impostare interfaccia.
2. Selezionare il scorciatoia impostare elemento Voi volere.
3. Selezionare il genere di funzione per quale Voi volere a Inserisci un Presto azione.
4. Rimuovere il Presto azione a partire dal il casa interfaccia.

SD carta

Se il dispositivo inserire un SD carta, il SD carta Informazioni potere essere rivisto

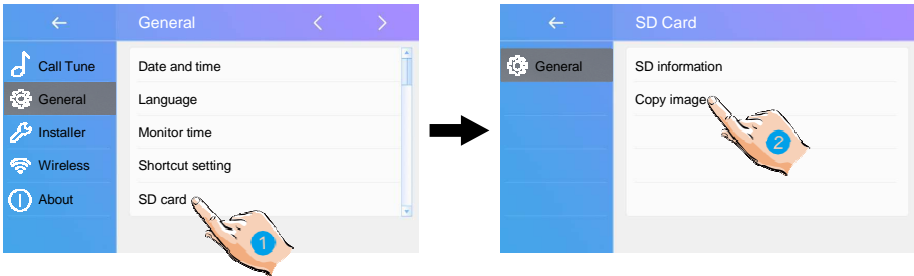

su il dispositivo.

1. Tocco esso a accedere il SD carta interfaccia.
2. Selezionare il elemento Voi volere, e poi tocco esso per confermare.

SD informazioni : SD carta capacità.

copia immagine : tocco esso a copia il registrato immagini a SD Carta.

Schermo acceso in deviazione

Quando i monitor sono impostati in modalità "Devia sempre chiamata", in modalità predefinita, quando ricevere un chiamando, il monitori' potere non Schermo il Immagine. Ma il impostazioni potere essere modificato, è possibile impostare i monitor in modo che si accendano contemporaneamente quando vengono deviate achiamata.

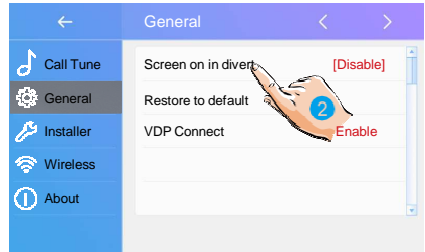
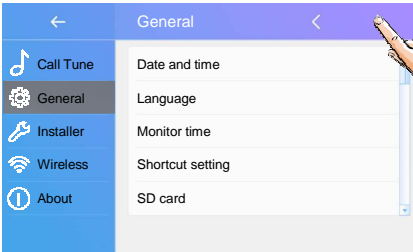

1. Touch it to scroll to next interface.

2. Touch it to enter the screen on in divert interface.

3. Select the item you want, and then touch it to confirm.

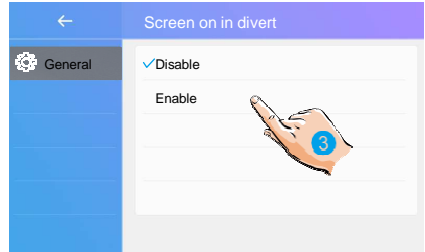

Ripristino a predefinito collocamento

La funzione di ripristino delle impostazioni predefinite consente all'utente di ripristinare le impostazioni di fabbrica collocamento.

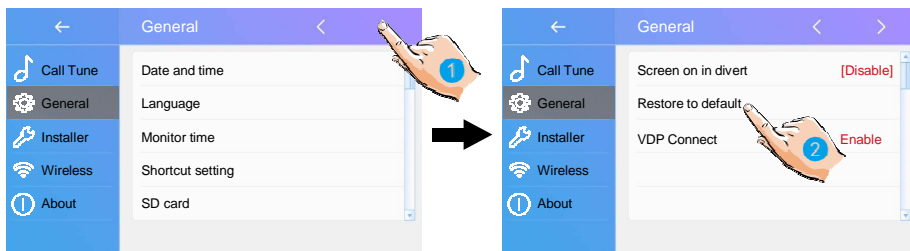

1. Touch it to scroll to next interface.
2. Touch it to enter the restore to default interface.
3. Select the item you want, and then touch it to confirm.

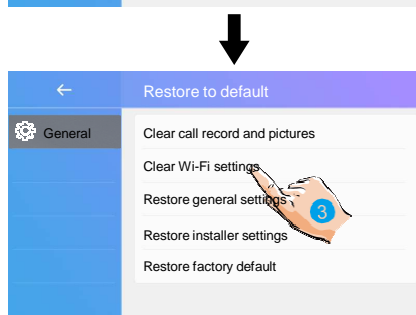

Appunti: Esso ha cinque articoli: Cancella chiamata disco e immagini, Chiaro Wi-Fi impostazioni, Ristabilire generale impostazioni, Ristabilire installatore impostazioni, Ristabilire fabbrica predefinito.

Installatore collocamento

Questo sezione contiene il dispositivo indirizzo collocamento e sistema impostazioni.

1. Tocco esso a accedere installatore collocamento interfaccia.

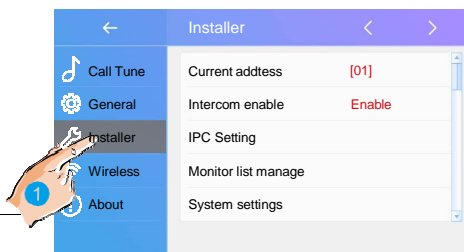

IMMERSIONE Interruttore Impostare Indirizzo

Il DIP interruttori sono abituato a impostare l'utente codice per ciascuno monitor. Totale 6 i bit possono essere configurato.

- Bit-1 a Bit-5 sono Usato per utente codice collocamento. Il valore allineare è a partire dal 0 a 31, quale avere 32 diverso codici per 32 appartamenti.
- Quando è necessario installare più monitor in un appartamento, questi monitor dovrebbe utilizzare lo stesso codice utente e la modalità master/slave dovrebbe essere attivata il tenere sotto controllo. (Dettagli fare riferimento a la sezione di **Impostazione schiavo Monitorare**)
- Il bit-6 è l'interruttore del terminale della linea bus, che dovrebbe essere impostato su "ON" se il monitor è attivo il fine di autobus linea, altrimenti essere impostare su "OFF".

Bit-6 interruttore collocamento

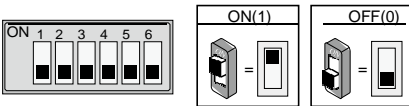

Bit state	Setting	Bit state	Setting
	When monitor is not at the end of bus line.		When monitor is at the end of bus line.

Questo tenere sotto controllo è assegnato insieme a IMMERSIONE collocamento istruzioni. Totale 32 IMMERSIONE codici.

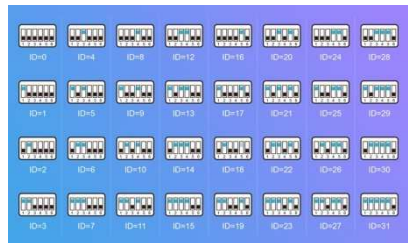
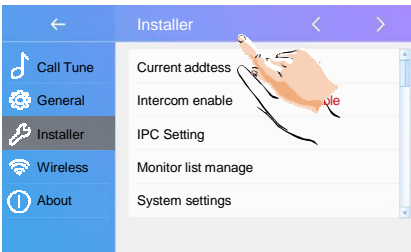

Abilitazione/Disabilitazione funzione citofono

È disponibile a proibire o attivare il citofono funzione.

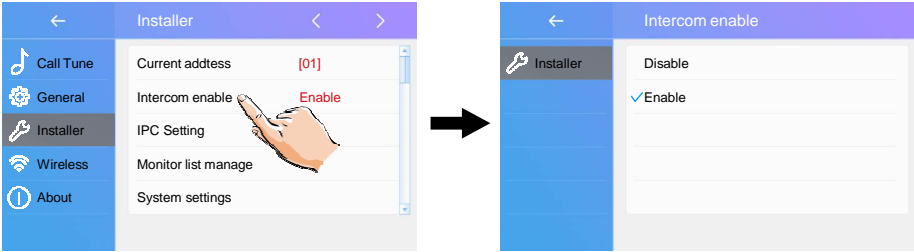

*In predefinito collocamento, citofono funzione è abilitare per il tenere sotto controllo.

Impostazione IPC

È disponibile a impostare il imparentato funzione di IP telecamera.

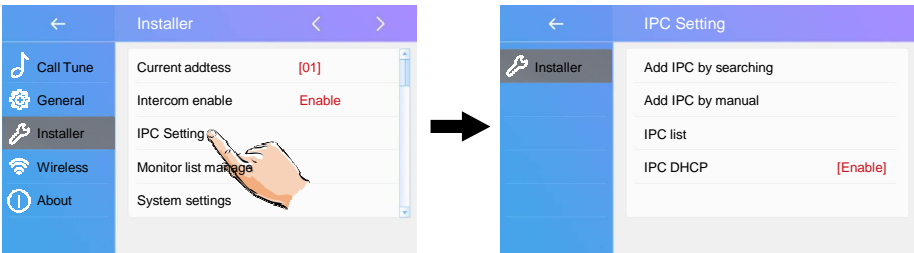

Aggiungere IPC di cercando : Aggiungere il IP telecamera di ricerca in linea.

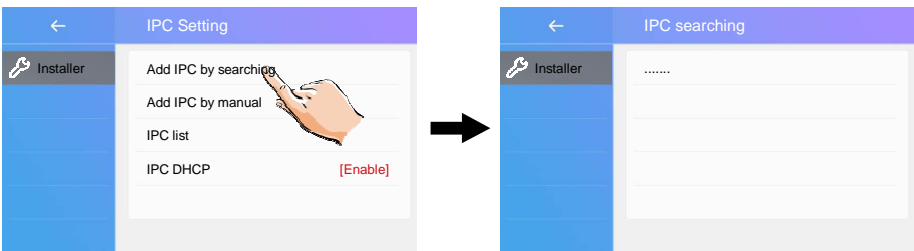

Aggiungere IPC di manuale : Aggiungere il IP telecamera di Manuale.

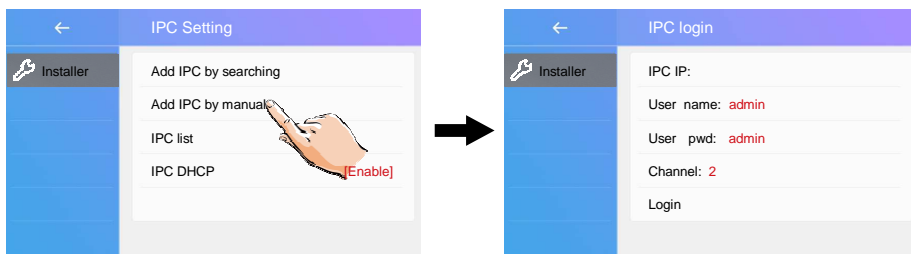

IPC elenco : IP telecamera elenco.

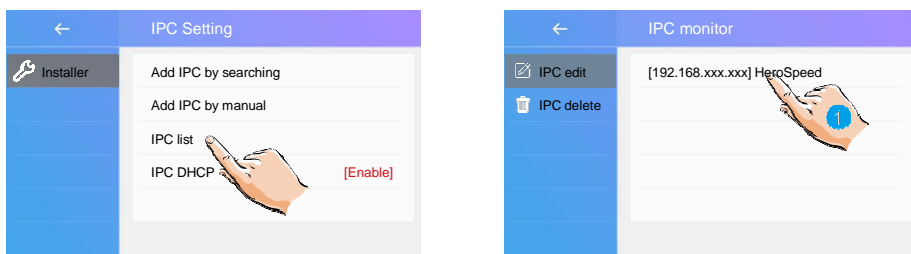

1. Tocco esso a modificare il IP macchine fotografiche nome .

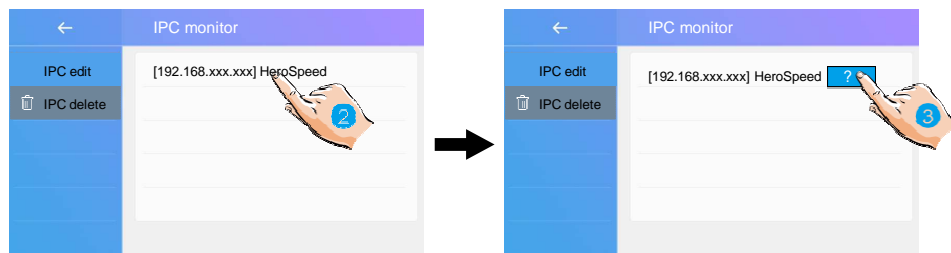

2. Tocco esso a accedere eliminare il IP telecamera stato.

3. Tocco esso a eliminare il IP telecamera.

IPC DHCP: Lo è disponibile a proibire o attivare il IPC DHCP.

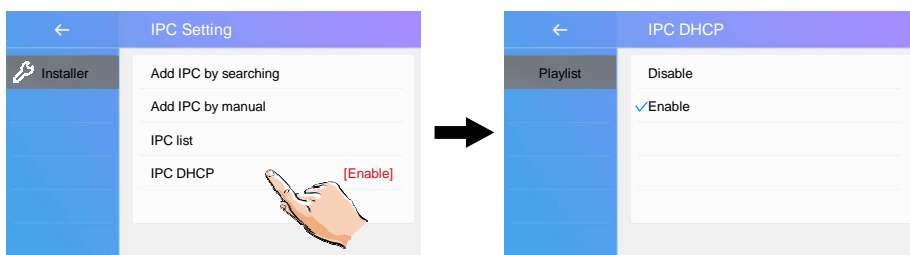

Tenere sotto controllo elenco maneggio

È disponibile a maneggio il tenere sotto controllo elenco.

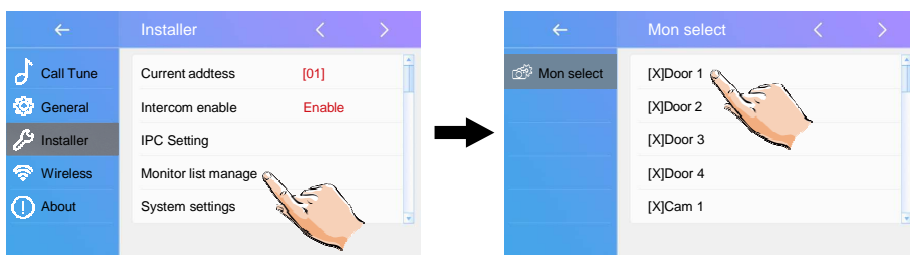

[X] si intende il funzione è disponibile;
[-] si intende il funzione è spento e non dispo

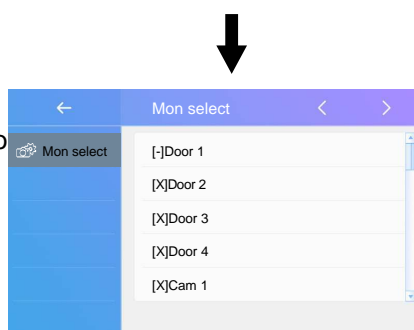

Sistema collocamento

Questo sezione volere essere Riserva.

Aggiornamento software

È disponibile a aggiornamento il dispositivo Software in linea/SD carta.



In the FW update interface, users can select the Servers/SD card to upgrade. Then touch "Check" to activate it.

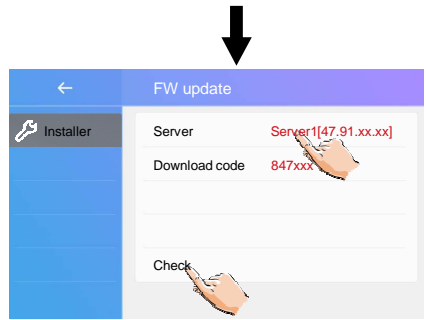

Sbloccare tempo collocamento

È disponibile a impostare il sbloccare tempo.

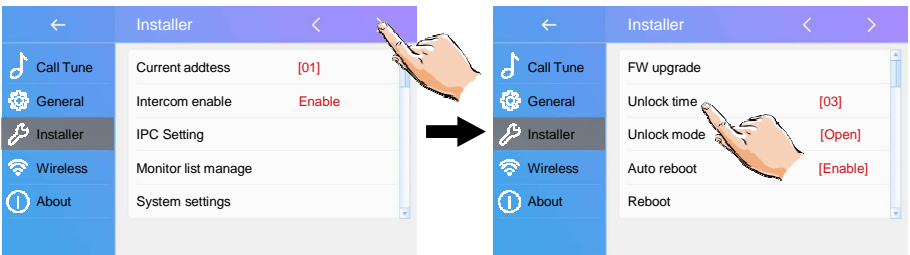

The unlock time can be changed by yourself at any time. it can be set from 01 to 99 seconds.

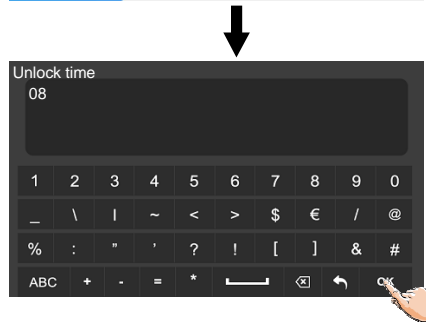

Sbloccare modalità collocamento

È disponibile a impostare il sbloccare modalità.

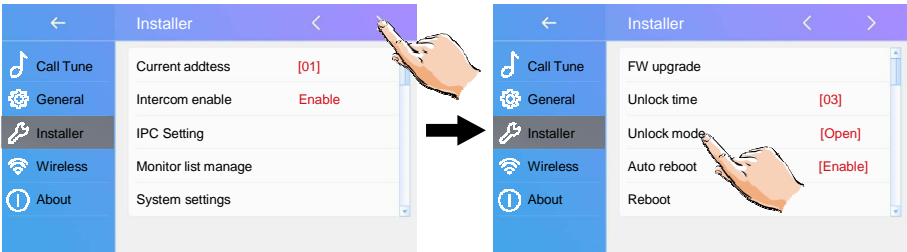

There are two unlock modes: 1.power-on-to-unlock type=Open
2.power-off-to-unlock=Close.

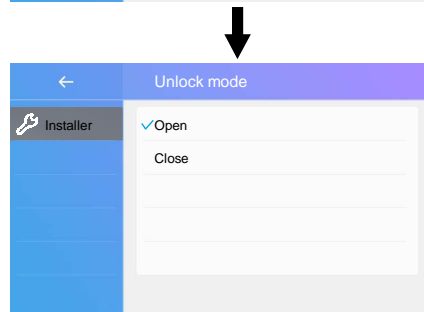

Riavviare

È disponibile a Auto riavviare ,o Riavviare il dispositivo.

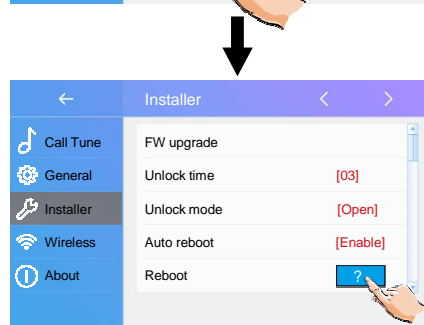
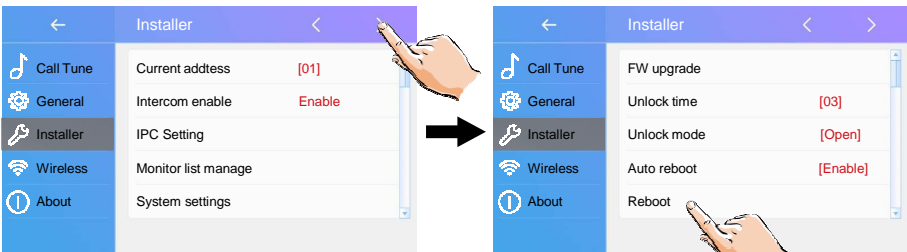

senza fili collocamento

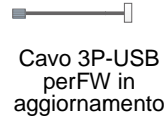
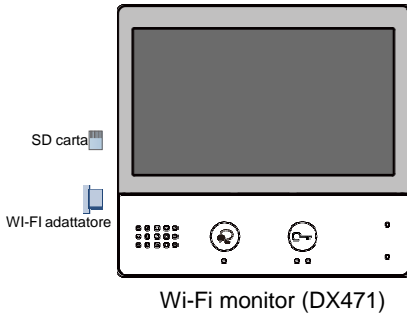

1. Tocco esso a accedere senza fili collocamento interfaccia.
2. Tocco esso a attivare il funzione, renderesicuro l'interruttore è SU.
3. Tocco esso a accedere wlan collocamento

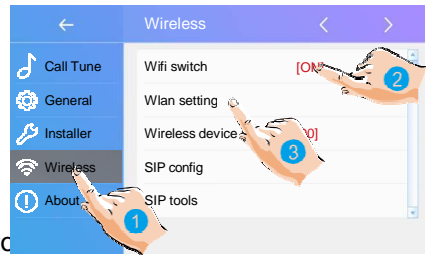

4. Tocco esso a scorrere il interfaccia.
5. Tocco esso a Selezionare il domestico Retea quale Voi volere a Collegare il dispositivo.

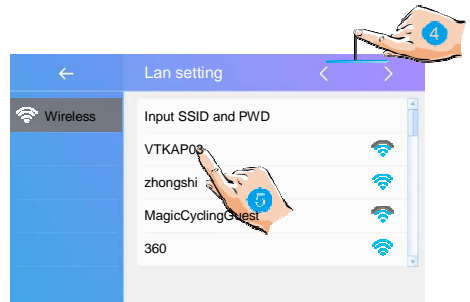

6. Tocco esso a accedere il ingresso parola d'ordine interfaccia.

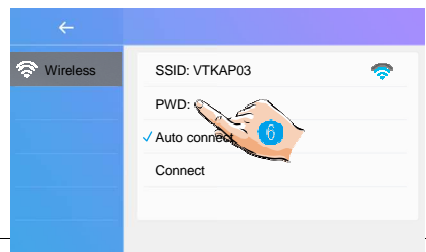

7. accedere il parola d'ordine (Se necessario

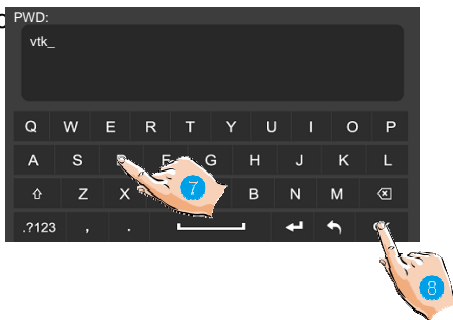

8. Tocco esso a attivare il connessione, e Restituzione a Wi-Fi informazione interfaccia.

9. andare a Connetti/Disconnetti elemento.

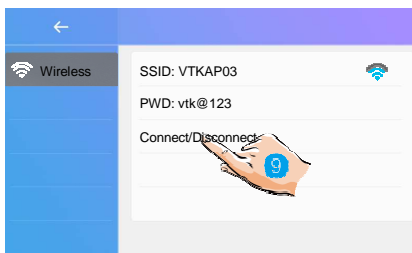

SORSO config

È disponibile a deviare il chiamata a mobile mentre fuori di casa attraverso SORSO server.

SU il chiamata scena interfaccia

1. Tocco esso a Selezionare il deviare chiamata modalità:Devia chiamata in caso di mancata risposta o devia chiamata Sempre.

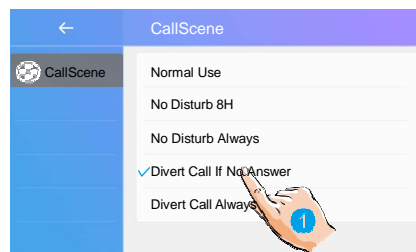

SU il senza fili collocamento interfaccia

2. Tocco esso a accedere il SORSO config.



3. Tocco esso a ristabilire Tutto impostazioni su "SORSO configurazione" e creare 2 SORSO conti, unoper monitor DX e uno per APP VDP Connect. Il server si applicherà per ripristinarne due conti' parola d'ordine di impostazione predefinita, e Registrati esso. Solo quando:

- Se il tuo DX tenere sotto controllo è non marca nuovo, noi suggerire Voi tocco "Utilizzo predefinito" prima test.
- VDP Collegare APP è non capace a Registrati su server

4. Tocco esso, DX tenere sotto controllo volere applicare a pulito Tutto SORSO "contatto" su server, e anchevolere tentativo a Registrati si a server, insieme a questo funzione esso volere aiuta quando:

- VDP Collegare APP è non capace a ottenere spingere notifica.
- DX tenere sotto controllo ha Collegare insieme a Wi-Fi, ma "Server" icona

insieme a "!" o "X" accanto.

SORSO Strumenti

SORSO Strumenti Potevo test deviare funzione e insieme a un incustodito porta stazione.

1. Tocco esso a accedere il SORSO Strume

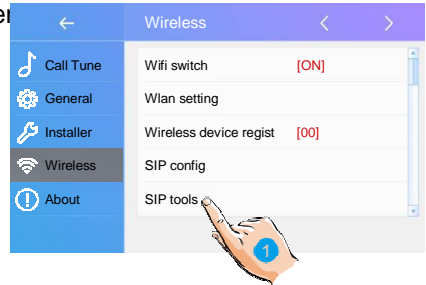

2. Mentre se il tuo test con la porta premendo la stazione non funziona bene, potresti ancheprova con il test automatico. Toccalo per entrare in chiamata test pagina.

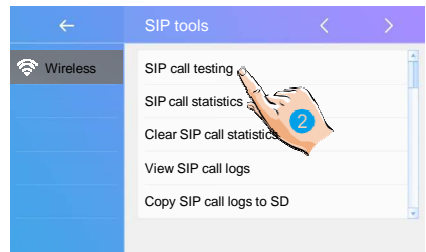

"Conteggio test chiamate SIP" da 1 a 99, si intende test automaticamente 1-99 volte;
○ Impostare "Intervallo di chiamata" da 1 a 10 min, significa che il sistema attenderà 1-10 minuti tra 2 chiamate;
○ Mantieni "Tempo di ripetizione" come predefinito, 12 secondi
○ Impostare "Video qualità" a 0, si intende più basso necessario a Rete;

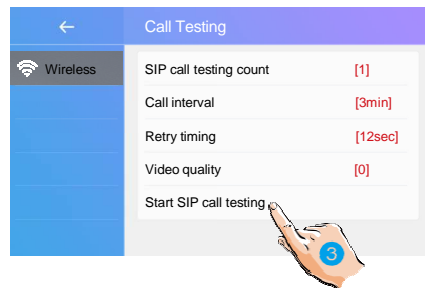

3. Dopo aver eseguito tutte le impostazioni, tocca "Avvia test delle chiamate SIP", il monitor DX lo farà subito deviare un chiamando a mobile.

Nella pagina degli strumenti SIP, puoi anche conoscere le voci "Statistiche chiamate SIP", "Cancella SIP statistiche delle chiamate", "Visualizza registri delle chiamate SIP", "Copia registri delle chiamate SIP su SD", "Visualizza registri delle chiamate registrati telefoni".

Di

1. Tocco esso a accedere di interfaccia.

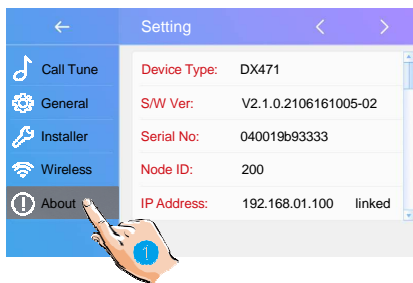

Dispositivo Tipo : il dispositivo nome. **S/W Ver** : la versione del software. **Serial No** : il numero di serie del dispositivo. **Nodo Id** : Nodo ID numero.

IP Indirizzo : il dispositivo IP indirizzo.

Indirizzo H/W : l'indirizzo Mac del dispositivo. **Subnet Mask**: la subnet mask del dispositivo. **Percorso**

predefinito : il percorso predefinito del dispositivo. **DT Indirizzo** : il dispositivo

codice numero.

SM Codice : mostrare il dispositivo è un maestro tenere sotto controllo o sub tenere sotto controllo.

Per l'app VDP ma anche per le App in generale con notifica Push per lavorare correttamente devi conoscere alcune importanti impostazioni per evitare di non ricevere le notifiche.

Per **attivare le notifiche push** su **Android**, procedi in questo modo: per prima cosa, apri le **Impostazioni** del sistema operativo, facendo tap sul simbolo dell'**ingranaggio** collocato nella schermata Home oppure nel drawer delle app, raggiungi le sezioni **App e notifiche** e **Informazioni app/Mostra tutte le app** e fai tap sul **nome dell'applicazione** per la quale attivare la ricezione di notifiche push.

Per finire, tocca la voce **Notifiche** e assicurati che la levetta corrispondente all'opzione **Mostra notifiche** sia impostata su **ON**, altrimenti fallo tu; se necessario, abilita gli interruttori relativi agli eventi di notifica che ti interessa visualizzare.

In alcuni casi, il percorso da seguire potrebbe essere leggermente diverso, in base alla versione di Android in uso sul proprio dispositivo: se possiedi uno smartphone **Xiaomi** dotato di ROM MIUI, per esempio, il percorso da seguire è Esistono inoltre edizioni di Android che integrano un sistema di ottimizzazione energetica, che interrompe l'esecuzione di un'app quando questa non viene usata per lungo tempo, oppure ne impedisce l'avvio automatico: quando ciò avviene, le notifiche push potrebbero non essere visualizzate, a meno di non aprire manualmente l'applicazione in questione.

Per evitare che ciò accada, è necessario accedere alle **opzioni di risparmio energetico** per ciascuna delle app di proprio interesse, **disattivare l'ottimizzazione della batteria** e, se necessario, abilitare **l'avvio automatico**. Sui dispositivi Xiaomi dotati di MIUI, puoi ottenere questo risultato nel seguente modo: apri il menu **Impostazioni > App > Gestisci app** di Android, fai tap sul **nome dell'app di tuo interesse** e sposta su **ON** la levetta corrispondente alla dicitura **avvio automatico**.

Per finire, sfiora la voce **Risparmio energetico** e tocca il riquadro **Nessuna restrizione**, in modo da evitare che le opzioni di ottimizzazione della batteria chiudano automaticamente l'app oppure le impediscano di ricevere e visualizzare notifiche push.

Infine, verifica che sul tuo dispositivo non sia attiva la [modalità silenziosa](#) (o “non disturbare”), che come noto può silenziare anche le notifiche.

Impostazioni > App > Gestisci app > [nome app] > Notifiche.

13. ScaricaVDP App per collegare il cellulare

1. Scansione e Scarica VDP Collegare APP, o ricerca "VDP Collegare" su APPnegozio.

iOS



Android



2. Consenti "VDP Connect" con autorizzazioni, sul monitor DX, tocca l'icona "SIP Server". nel menu principale e mantieni in "SIP config", su VDP Connect APP, tocca in alto a destra, a scansiona il codice QR su DX monitorare, e rubinetto "Salva".

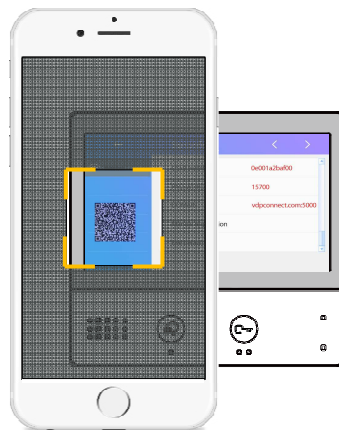
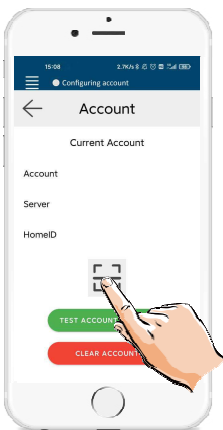

3. Dopo Accedere SORSO account su VDP Collegare APP, controllo su stato sbarra, o rubinetto sul "Collegato" la zona a manualmente Registrati, fino a VDP Collegare Schermo:

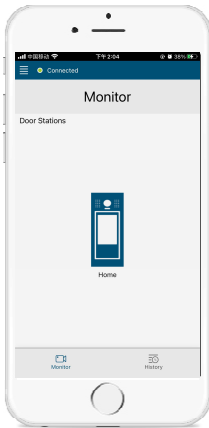

14. Sorveglianza porta stazione attraverso VDP Collegare APP

SU VDP COLLEGARE APP, stampa sul icona e aspetta per un pochi secondo. Se il sistema avere multiplo porta stazioni, tu potere interruttore a Visualizza la porta stazioneVoi volere. E spingere PTT icona a parlare, o spingere sbloccare icona a aprire il porta.



15. Specifica

- Alimentazione: CC 20~28V
- Consumo energetico: standby 1,8 W; Lavorando 8.16W
- Schermo monitor: 7 Pollice digitale colore TFT
- Schermo Risoluzioni: 800*3(R, G, B) X 480 pixel
- video segnale: 1Vp-p, 75Ω, CCIR standard
- Cablaggio: 2 fili, non polarità
- Dimensioni: 161 (H) × 174 (W) × 22 (D) mm

16. Precauzioni

- 1) Tutti componenti Dovrebbe essere protetto a partire dal violenza vibrazione. E non permettere aessere colpito, bussò e caduto.
- 2) Si prega di fare la pulizia con un panno di cotone morbido, si prega di non utilizzare l'organico sono incinta o chimico pulito agente. Se necessario, per favore utilizzo un poco puro acqua o diluire acqua saponata pulire la polvere.
- 3) Immagine distorsione Maggio si verificano Se il video tenere sotto controllo è montato anche chiudere a magnetico campo e. g. microonde, TV, computer eccetera.
- 4) Per favore conservare via il tenere sotto controllo a partire dal bagnato, alto temperatura, polvere, caustico eossidazione gas in ordine a evitare qualunque imprevedibile danno.
- 5) È necessario utilizzare l'adattatore corretto fornito dal produttore o approvato di il produttore.
- 6) Prestare attenzione all'alta tensione all'interno i prodotti, si prega di fare riferimento solo servizio a un allenato e qualificato professionale.

